

МІНІСТЕРСТВО ОСВІТИ І НАУКИ УКРАЇНИ
ДНІПРОВСЬКИЙ ДЕРЖАВНИЙ ТЕХНІЧНИЙ УНІВЕРСИТЕТ

ОСВІТНЬО-ПРОФЕСІЙНА ПРОГРАМА

ФІЗИЧНА КУЛЬТУРА І СПОРТ

PHYSICAL CULTURE AND SPORTS

Галузь знань	А Освіта
Спеціальність	А7 Фізична культура і спорт
Рівень вищої освіти	Перший (бакалаврський) рівень
Освітня кваліфікація	Бакалавр з фізичної культури і спорту

ЗАТВЕРДЖЕНО

вченою радою ДДТУ

Голова вченої ради

 Віталій ГУЛЯЄВ
(протокол № 6 від 22.05.2025р.)



Освітньо-професійна програма

вводиться в дію з 01.09.2025р.

Ректор  Віталій ГУЛЯЄВ
(наказ № 252 від 22.05.2025р.)

ЛИСТ ПОГОДЖЕННЯ
освітньо-професійної програми

Кафедра Фізичної культури і спорту

Протокол № 5 від 6.05.2025р.

Завідувач кафедри  Олександр ГЛАДОЦУК

Вчена рада факультету економіки та соціальних комунікацій

Протокол № 5 від 8.05.2025р.

Декан факультету  Наталія КАРАВАН

Науково-методична рада ДДТУ

Протокол № 5 від 20.05.2025р.

Заступник голови НМР ДДТУ  Олена ГЛУЩЕНКО

ПЕРЕДМОВА

Освітньо-професійна програма «Фізична культура і спорт» розроблена з урахуванням Постанови Кабінету Міністрів України від 30 серпня 2024 року № 1021 « Про внесення змін до переліку галузей знань і спеціальностей, за якими здійснюється підготовка здобувачів вищої та фахової перед вищої освіти» та Наказу МОН №1625 від 19.11.2024 року « Про особливості запровадження змін до переліку галузей знань і спеціальностей, за якими здійснюється підготовка здобувачів вищої та фахової перед вищої освіти, затверджених постановою Кабінету Міністрів України від 30 серпня 2024 року № 1021»

До оновлення Стандарту вищої освіти використовується чинний стандарт вищої освіти зі спеціальності 017 «Фізична культура і спорт» галузі знань 01 «Освіта/Педагогіка» для першого (бакалаврського) рівня вищої освіти (Наказ МОН № 567 від 24.04.2019р.) враховано зміни до Стандарту вищої освіти (Наказ МОН України № 593 від 28.05.2021р., № 842 від 13.06.2024р.).

ОПП введена в дію з 01.09.2025р. (наказ по ДДТУ № 252 від «22» травня 2025рік)

Внесена: кафедрою Фізичної культури і спорту Дніпровського державного технічного університету

Гарант освітньо-професійної програми:

Олександр ГЛАДОЩУК – кандидат педагогічних наук, завідувач кафедри фізичної культури і спорту

Проектна група освітньо-професійної програми:

1. Ігор БЕЙГУЛ – кандидат наук з фізичної культури та спорту, доцент кафедри фізичної культури і спорту;
2. Олена БЕЙГУЛ – кандидат наук з фізичної культури та спорту, доцент кафедри фізичної культури і спорту;
3. Олена ГОВОРУХА – в.о. директор Кам'янського коледжу фізичного виховання «спеціаліст вищої категорії», викладач-методист.
4. Артем ЛЕЛЕКА – здобувач вищої освіти, навчальна група ФІС–22–1д.

Зовнішні рецензенти освітньо-професійної програми:

1. Анатолій ІВАШИНА - начальник управління молоді та спорту Кам'янської міської ради.
2. Володимир МОРОЗОВ – Заслужений тренер України з академічного веслування, Заслужений працівник фізичної культури та спорту України.
3. Руслан ШАМРИЦЬКИЙ – директор ТОВ «СПОРТ У МІСТІ».

**1. Профіль освітньо-професійної програми зі спеціальності
А7 «ФІЗИЧНА КУЛЬТУРА І СПОРТ»**

1 – Загальна інформація	
Повна назва вищого навчального закладу та структурного підрозділу	Дніпровський державний технічний університет Кафедра фізичної культури і спорту.
Рівень вищої освіти	Перший (бакалаврський) рівень
Ступінь вищої освіти	Бакалавр
Галузь знань	А Освіта
Спеціальність	А7 «Фізична культура і спорт»
Форми навчання	Очна, очна (дуальна) та заочна
Освітня кваліфікація	Бакалавр з фізичної культури і спорту
Кваліфікація в дипломі	Ступінь вищої освіти – Бакалавр, Спеціальність - А7 «Фізична культура і спорт» Освітня програма - ФІЗИЧНА КУЛЬТУРА І СПОРТ
Обсяг освітньої програми	1. На базі повної загальної середньої освіти становить 240 кредитів ЄКТС, термін навчання 3 роки 10 місяців. 2. На базі ступеня молодшого бакалавра, фахового молодшого бакалавра, (освітньо-кваліфікаційного рівня “молодший спеціаліст”) становить 180 кредитів ЄКТС, термін навчання 2 роки 10 місяців.
Наявність акредитації	Відсутня
Цикл/рівень	FQ-ЕНЕА – перший цикл, QF-LLL – 6 рівень, НРК Україна – 6 рівень (бакалаврський)
Передумови	Наявність повної загальної середньої освіти або ступеня «молодший бакалавр», «фаховий молодший бакалавр» або освітньо-кваліфікаційного рівня «молодший спеціаліст». Для здобуття освітнього ступеня бакалавра на основі ступеня молодшого бакалавра (освітньо-кваліфікаційного рівня «молодший спеціаліст») ДДТУ має право визнати та перезарахувати не більше 120 кредитів ЄКТС, отриманих в межах попередньої освітньої програми підготовки молодшого бакалавра (молодшого спеціаліста) за спеціальностями галузі знань А Освіта і не більше 60 кредитів ЄКТС, отриманих в межах попередньої освітньої програми підготовки молодшого бакалавра (молодшого спеціаліста) за спеціальностями інших галузей.
Мова(и) викладання	Українська мова.

Інтернет-адреса постійного розміщення опису освітньо-професійної програми	https://www.dstu.dp.ua/uni/downloads/opp_bak_fiz_25.pdf
2 – Мета освітньо-професійної програми	
<p>Підготовка висококваліфікованих і конкурентоспроможних на національному та міжнародному ринках праці фахівців у сфері фізичної культури і спорту, здатних ефективно здійснювати професійну діяльність у фізичному вихованні, спортивній підготовці, оздоровчо-рекреаційній та фізкультурно-спортивній роботі. Освітня програма забезпечує формування у здобувачів ґрунтовних теоретичних знань і практичних навичок з теорії та методики фізичної культури і спорту, сучасних оздоровчих і тренувальних технологій, організації та управління фізкультурно-спортивною діяльністю, що дозволяє планувати, організовувати, реалізовувати та оцінювати фізкультурно-спортивні заходи в умовах комплексності та невизначеності. Мета світової програми повністю корелює з Місією та Стратегією ДДТУ https://surl.lu/pdvubq забезпечення інноваційного розвитку суспільства через підготовку конкурентоспроможних фахівців.</p> <p>Особливістю програми є орієнтація на практичну підготовку фахівців до організації фізкультурно-оздоровчої та фізкультурно-спортивної діяльності у студентському та молодіжному середовищі з акцентом на збереження і підвищення рівня фізичної працездатності, формування здорового способу життя та безпечного використання засобів фізичної культури і спорту в сучасних умовах.</p>	
3 – Характеристика освітньо-професійної програми	
Опис предметної області	<p>Об'єкти вивчення та діяльності: сфера фізичної культури і спорту, фізкультурно-оздоровча та фізкультурно-спортивна діяльність з різними групами населення.</p> <p>Цілі навчання: підготовка фахівців, здатних розв'язувати складні спеціалізовані завдання та практичні проблеми, що характеризується комплексністю та невизначеністю умов, під час професійної діяльності у сфері фізичної культури і спорту або у процесі навчання.</p> <p>Теоретичний зміст предметної області: парадигми, концепції, теорії фізичної культури і спорту; соціально-гуманітарні науки; педагогіка і психологія; основи анатомії, фізіології, біохімії, гігієни, спортивної медицини; загальна теорія здоров'я, здорового способу життя.</p> <p>Методи, методики та технології: загальнонаукові та педагогічні методи пізнання; методи спостереження, опитування, педагогічного контролю та оцінювання фізичного стану; словесні, наочні та практичні методи фізичного виховання і спортивної підготовки; методики організації та проведення фізкультурно-оздоровчих і спортивних занять та заходів; елементи надання домедичної допомоги; використання інформаційно-комунікаційних технологій загального призначення в освітньому процесі.</p> <p>Інструменти та обладнання: фізкультурно-спортивне обладнання та інвентар, навчально-методичні матеріали, засоби інформаційно-комунікаційних технологій загального призначення, що використовуються в освітньому процесі.</p>

Академічні права випускників	Бакалавр зі спеціальності 017 «Фізична культура і спорт» може продовжувати навчання за другим (магістерським) рівнем вищої освіти та/або набувати додаткові кваліфікації у системі післядипломної освіти
Орієнтація освітньо-професійної програми	Освітньо-професійна програма – прикладна. Зміст програми спрямований на загальну та професійну підготовку конкурентоспроможного фахівця, який володіє сучасними технологіями у сфері фізичної культури і спорту. Освітньо-професійна програма орієнтована на залучення різних груп населення до занять фізичною культурою і спортом; спортивного та кондиційного тренування; профілактику захворювань та травматизму, надання долікарської допомоги, ведення здорового способу життя; організацію та проведення фізкультурно-оздоровчих та спортивних заходів; управління суб'єктами сфери фізичної культури і спорту.
Основний фокус освітньо-професійної програми та спеціалізації	Здобуття вищої освіти в галузі 01 «Освіта», спеціальності А7 «Фізична культура і спорт». Освітня програма передбачає формування та розвиток у майбутніх фахівців професійних компетентностей з фізичної культури і спорту, спроможних здійснювати освітню і фізкультурно-оздоровчу діяльність серед різних груп населення на високому професійному рівні; здатних приймати обґрунтовані рішення, працювати в команді, генерувати нові ідеї; готових до самоосвіти та професійного самовдосконалення впродовж життя. Ключові слова: фізична культура, спорт, фізичне виховання, теорія і методика фізичного виховання, спортивна підготовка, тренувальний процес, рухова активність, оздоровчо-рекреаційна діяльність, фізкультурно-спортивна діяльність, фізична підготовленість, оздоровчі технології, здоровий спосіб життя.
Особливості програми	Освітньо-професійна програма має практикоорієнтований характер і спрямована на формування професійних компетентностей у сфері фізичної культури і спорту через поєднання теоретичної підготовки з системною практичною діяльністю. Особливістю програми є орієнтація на оздоровчо-рекреаційну та фізкультурно-спортивну діяльність, використання сучасних методів педагогічного контролю, функціональної оцінки фізичного стану та дозування фізичних навантажень у роботі з різними групами населення. Програма передбачає ґрунтовну практичну підготовку шляхом засвоєння навчального матеріалу, виконання індивідуальних творчих завдань, проходження навчально-організаційної, педагогічної практики та практики за професійним спрямуванням у закладах освіти, фізкультурно-спортивних та оздоровчих установах, що забезпечує набуття здобувачами практичного досвіду організації та реалізації фізкультурно-оздоровчої і спортивної діяльності в реальних умовах професійного середовища, використання набутих навичок в процесі оптимізації процесу підготовки, реалізації інноваційних методів діагностики стану організму людини та механізмів корекції фізичних навантажень. Унікальністю програми є орієнтація на оздоровчо-рекреаційну та фізкультурно-спортивну діяльність у студентському та молодіжному середовищі, поєднання засобів фізичної культури з елементами педагогічного контролю та функціональної оцінки фізичного стану, а також використання сучасних інформаційних і цифрових технологій для

	планування, моніторингу та корекції фізичних навантажень.
4 – Придатність випускників до працевлаштування та подальшого навчання	
Придатність до працевлаштування	<p>Випускники освітньо-професійної програми спеціальності А7 «Фізична культура і спорт» можуть здійснювати професійну діяльність у закладах освіти, закладах фізичної культури і спорту, спортивних клубах, дитячо-юнацьких спортивних школах, спортивно-оздоровчих комплексах, навчально-тренувальних центрах, фізкультурно-спортивних та оздоровчих організаціях різних форм власності.</p> <p>Згідно з чинною редакцією Національного класифікатора професій ДК 003:2010 зі змінами та доповненнями, затвердженими Міністерством економіки України № 810-21 від 25.10.2021р., випускник може виконувати професійну роботу та обіймати посади (професійні назви робіт), зокрема:</p> <ul style="list-style-type: none"> 2351.2 – Консультант з питань здорового способу життя; 2359.2 – Методист закладу позашкільної освіти; 2351.2 – Методист з фізичної культури; 3475 – Тренер з виду спорту (федерації, збірної чи клубної команди, спортивної школи і т. ін.); 3475 – Тренер-викладач з виду спорту (спортивної школи, секції); 3475 – Інструктор-методист спортивної школи; 3475 – Інструктор з фізкультури; 3475 – Інструктор-методист тренажерного комплексу (залу); 3475 – Фітнес-тренер; 3414 – Фахівець із організації дозвілля; 3414 – Інструктор оздоровчо-спортивного туризму (за видами туризму); 3475 – Інструктор із стройової та фізичної підготовки; 3475 – Інструктор-методист з фізичної культури та спорту.
5 – Викладання та оцінювання	
Викладання та навчання	Студентоцентроване навчання, самонавчання, проблемно-орієнтоване навчання, індивідуально-творчий підхід, навчання через практики. Викладання організовано у формі лекцій, семінарських та практичних занять в малих групах, підготовки курсової роботи, використання елементів та форм дистанційного навчання, самостійної роботи на основі підручників, навчальних посібників та конспектів лекцій, консультацій із викладачами, підготовка до атестаційного екзамену.
Оцінювання	Накопичувальна бально-рейтингова система, яка враховує результати оцінювання усіх видів аудиторної та позааудиторної навчальної діяльності: письмові та усні екзамени, усні презентації за результатами виконання індивідуальних завдань, курсової роботи, звітів з практик, поточний контроль, складання атестаційного екзамену.
6 – Програмні компетентності	
Інтегральна компетентність (ІК)	Здатність розв'язувати складні спеціалізовані завдання та практичні проблеми у сфері фізичної культури і спорту або у процесі навчання, що передбачає застосування теорій та методів наук з фізичного виховання і спорту, та характеризується комплексністю та невизначеністю умов.

Загальні компетентності (ЗК)	<p>ЗК 1. Здатність вчитися та оволодівати сучасними знаннями.</p> <p>ЗК 2. Здатність реалізовувати свої права і обов'язки як члена суспільства, усвідомлювати цінності громадянського (демократичного) суспільства та необхідність його сталого розвитку, верховенства права, прав і свобод людини і громадянина в Україні.</p> <p>ЗК 3. Здатність зберігати та примножувати моральні, культурні, наукові цінності і примножувати досягнення суспільства на основі розуміння історії та закономірностей розвитку предметної області, її місця у загальній системі знань про природу і суспільство та у розвитку суспільства, техніки і технологій.</p> <p>ЗК 4. Здатність працювати в команді.</p> <p>ЗК 5. Здатність планувати та управляти часом.</p> <p>ЗК 6. Здатність спілкуватися державною мовою як усно, так і письмово.</p> <p>ЗК 7. Здатність спілкуватися іноземною мовою.</p> <p>ЗК 8. Навички використання інформаційних і комунікаційних технологій.</p> <p>ЗК 9. Навички міжособистісної взаємодії.</p> <p>ЗК 10. Здатність бути критичним і самокритичним.</p> <p>ЗК 11. Здатність діяти на основі етичних міркувань (мотивів).</p> <p>ЗК 12. Здатність застосовувати знання у практичних ситуаціях.</p> <p>ЗК 13. Здатність ухвалювати рішення та діяти. Дотримуючись принципу неприпустимості корупції та будь-яких інших проявів недоброчесності.</p>
-------------------------------------	---

<p>Спеціальні фахові компетентності (ФК)</p>	<p>ФК 1. Здатність забезпечувати формування фізичної культури особистості.</p> <p>ФК 2. Здатність проводити тренування та супроводження участі спортсменів у змаганнях.</p> <p>ФК 3. Здатність до організації оздоровчо-рекреаційної рухової активності різних груп населення.</p> <p>ФК 4. Здатність визначати заходи з фізкультурно-спортивної реабілітації та форми адаптивного спорту для осіб, що їх потребують.</p> <p>ФК 5. Здатність зміцнювати здоров'я людини шляхом використання рухової активності, раціонального харчування та інших чинників здорового способу життя.</p> <p>ФК 6. Здатність до розуміння ретроспективи формування сфери фізичної культури і спорту.</p> <p>ФК 7. Здатність застосовувати знання про будову та функціонування організму людини.</p> <p>ФК 8. Здатність проводити біомеханічний аналіз рухових дій людини.</p> <p>ФК 9. Здатність надавати долікарську допомогу під час виникнення невідкладних станів.</p> <p>ФК 10. Здатність здійснювати навчання, виховання та соціалізацію людини у сфері фізичної культури і спорту, застосовуючи різні педагогічні методи та прийоми.</p> <p>ФК 11. Здатність аналізувати прояви психіки людини під час занять фізичною культурою і спортом.</p> <p>ФК 12. Здатність використовувати спортивні споруди, спеціальне обладнання та інвентар.</p> <p>ФК 13. Здатність застосовувати сучасні технології управління суб'єктами сфери фізичної культури і спорту.</p> <p>ФК 14. Здатність до безперервного професійного розвитку</p> <p>ФК 15. Здатність застосовувати передові здоров'язбережувальні та адаптивні технології у сфері фізичної культури та спорту.</p> <p>ФК 16. Здатність до організації та проведення спортивних та фізкультурно-оздоровчих заходів.</p>
<p>7 – Програмні результати навчання</p>	
<p>ПРН 1. Здійснювати аналіз суспільних процесів у сфері фізичної культури і спорту, демонструвати власне бачення шляхів розв'язання існуючих проблем.</p> <p>ПРН 2. Спілкуватися українською та іноземною мовами у професійному середовищі, володіти фаховою термінологією та професійним дискурсом, дотримуватися етики ділового спілкування.</p> <p>ПРН 3. Уміти обробляти дані з використанням сучасних інформаційних та комунікаційних технологій.</p> <p>ПРН 4. Показувати навички самостійної роботи, демонструвати критичне та самокритичне мислення.</p> <p>ПРН 5. Засвоювати нову фахову інформацію, оцінювати й представляти власний досвід, аналізувати й застосовувати досвід колег.</p> <p>ПРН 6. Мати базові знання з проведення досліджень проблем фізичної культури і спорту, підготовки та оформлення наукової праці.</p> <p>ПРН 7. Здійснювати навчання руховим діям та розвиток рухових якостей людини в умовах різних форм організації занять фізичними вправами.</p> <p>ПРН 8. Здійснювати заходи з підготовки спортсменів, організації й проведення</p>	

спортивних змагань.

ПРН 9. Демонструвати готовність до зміцнення особистого та громадського здоров'я шляхом використання рухової активності людини та інших чинників здорового способу життя, проведення роз'яснювальної роботи серед різних груп населення.

ПРН 10. Оцінювати рухову активність людини та її фізичний стан, складати та реалізовувати програми кондиційного тренування, організовувати та проводити фізкультурно-оздоровчі заходи.

ПРН 11. Обґрунтовувати вибір заходів з фізкультурно-спортивної реабілітації та адаптивного спорту.

ПРН 12. Аналізувати процеси становлення та розвитку різних напрямів спорту, олімпійського руху та олімпійської освіти на міжнародному та національному рівнях.

ПРН 13. Використовувати засвоєнні уміння і навички занять популярними видами рухової активності оздоровчої спрямованості.

ПРН 14. Застосовувати у професійній діяльності знання анатомічних, фізіологічних, біохімічних, біомеханічних та гігієнічних аспектів занять фізичною культурою і спортом.

ПРН 15. Визначати функціональний стан організму людини та обґрунтовувати вибір засобів профілактики перенапруження систем організму осіб, які займаються фізичною культурою і спортом.

ПРН 16. Надавати долікарську медичну допомогу при невідкладних станах та патологічних процесах в організмі людини.

ПРН 17. Знати та розуміти сутність, принципи, методи, форми та організацію процесу навчання і виховання людини.

ПРН 18. Аналізувати психічні процеси, стани та властивості людини під час занять фізичною культурою і спортом.

ПРН 19. Аргументувати управлінські рішення для вирішення проблем, які виникають в роботі суб'єктів фізичної культури і спорту; мати навички лідерства.

ПРН 20. Використовувати нормативні та правові акти, що регламентують професійну діяльність.

ПРН 21. Застосовувати набуті теоретичні знання для розв'язання практичних завдань та змістовно інтерпретувати отримані результати.

ПРН 22. Знати основи запобігання корупції, суспільної та академічної доброчесності на рівні, необхідному для формування нетерпимості до корупції та проявів недоброчесної поведінки серед здобувачів освіти та вміти застосовувати їх в професійній діяльності

ПРН 23. Застосовувати передові технології та методики здоров'язбереження та адаптації в сфері фізичної культури та спорту.

ПРН 24. Використовувати знання, вміння та навички при організації та проведенні спортивних та фізкультурно-оздоровчих заходів

8 – Ресурсне забезпечення реалізації програми

Кадрове Забезпечення

До реалізації освітньо-професійної програми залучаються науково-педагогічні працівники, які мають відповідну базову освіту, наукові ступені та/або вчені звання і забезпечують викладання освітніх компонентів відповідно до своєї фахової підготовки. Науково-педагогічні працівники, що забезпечують освітній процес здобувачів ОПП «Фізична культура і спорт», повністю відповідають кадровим вимогам п. 38 Ліцензійних умов провадження освітньої діяльності у сфері вищої освіти, затверджених постановою Кабінету Міністрів України від 30.12.2015 № 1187 (із змінами, внесеними постановою Кабінету Міністрів України від 24.03.2021 № 365).

З метою підвищення фахового рівня та забезпечення якості освітнього процесу науково-педагогічні працівники систематично здійснюють підвищення кваліфікації та стажування у закладах вищої освіти та наукових установах відповідно до встановлених у закладі

	<p>графіків, а також здійснюють професійний розвиток шляхом неформальної та інформальної освіти.</p>
<p>Матеріально-технічне забезпечення</p>	<p>Матеріально-технічне забезпечення освітньо-професійної програми є достатнім для реалізації освітнього процесу та забезпечує проведення аудиторних занять, практичної підготовки і проходження практик упродовж усього циклу підготовки здобувачів вищої освіти. Освітні, навчально-спортивні та допоміжні приміщення, що використовуються в освітньому процесі, відповідають вимогам чинного законодавства щодо санітарно-гігієнічних норм, охорони праці та пожежної безпеки, що підтверджується відповідними дозвільними документами.</p> <p>Матеріально-технічна база університету використовується також для організації фізкультурно-оздоровчих і спортивних заходів у межах освітнього процесу.</p> <p>Навчально-тренувальна база кафедри «Фізичної культури і спорту».</p> <p><u>Стадіон «Буревісник»:</u> футбольне поле 110×82м (9020 м²); спортивні майданчики: волейбольний (42×22), баскетбольний майданчик(42×22); майданчик воркаута 14×22м (308 м²); легкоатлетичне коло (400м) на 5 доріжок, сектори для штовхання ядра; стрибків у довжину, майданчик з навісним обладнанням для занять боксом; спортивний комплекс (роздягальні, душові, тренажерна зала, столи для настільного тенісу);</p> <p><u>Спортивні зали:</u> 1. Навчальний корпус № 3. Спортивна зала для волейболу; 2. Навчальний корпус № 5. Спортивна зала для ігрових видів спорту(баскетбол, волейбол, футзал); 3. Навчальний корпус № 6. Спортивна зала для настільного тенісу, гімнастики, фітнесу та спортивної аеробіки, дзюдо, гирьового спорту та атлетичної гімнастики.</p> <p><u>Стрілецький тир.</u> (50 метрів) на 4 бійниці.</p> <p><u>Спортивно-оздоровчий табір.</u> Розташований на р. Оріль на території Приорільського природного заповідника.</p> <p>Для реалізації дистанційного навчання в ДДТУ розроблена інформаційна система дистанційного взаємобміну студент-викладач «Зв'язок з викладачем». Також для проведення лекційних, практичних занять в дистанційному форматі використовуються такі платформи, як ZOOM, Google Meet, Skype та інші.</p>
<p>Інформаційне та навчально-методичне забезпечення</p>	<p>Все навчально-методичне забезпечення є у наявності на інформаційному порталі ДДТУ за адресою: https://www.dstu.dp.ua/Portal/WWW/disb.php?id_fac=7&id_spez=96&BSM=0. Здобувачі вищої освіти та науково-педагогічні працівники мають необмежений доступ до мережі Інтернет в усіх навчальних корпусах. Також ДДТУ має свою власну наукову бібліотеку із читальною залом, яка забезпечена безкоштовним бездротовим Інтернетом. Здобувачі та НПП мають безкоштовний доступ до міжнародних наукометричних баз даних (Scopus, Web of Science, Springer, Science Hunter, Science Direct). Кожна дисципліна навчального плану забезпечена силабусом, робочою програмою, комплексом навчально-методичного забезпечення. Всі матеріали представлені на інформаційному порталі ДДТУ. Забезпеченість здобувачів навчальними матеріалами з кожної навчальної</p>

	дисципліни навчального плану складає 100%
9 – Академічна мобільність	
Національна кредитна мобільність	Здійснюється на основі двосторонніх договорів про співпрацю між Дніпровським державним технічним університетом та закладами вищої освіти України відповідно до чинного законодавства.
Міжнародна кредитна мобільність	Реалізується відповідно до законодавства України, законодавства країн-партнерів та міждержавних угод. Перезарахування результатів навчання та кредитів здійснюється на основі Європейської кредитно-трансферної системи (ЄКТС) шляхом порівняння змісту та результатів освітніх програм.
Навчання іноземних здобувачів вищої освіти	Навчання іноземних здобувачів вищої освіти здійснюється на загальних умовах або за індивідуальним навчальним планом за умови володіння державною мовою в обсязі, достатньому для опанування освітньої програми.

2. Перелік компонентів освітньо-професійної програми та їх логічна послідовність

Перелік компонентів освітньо-професійної програми

Код н/д	Компоненти освітньо-професійної програми (навчальні дисципліни, курсові проекти (роботи), практики, кваліфікаційна робота)	Кількість кредитів	Форма підсумкового контролю
1	2	3	4
Обов'язкові компоненти ОПП			
I. Цикл загальної підготовки			
ОЗП 1.1	Історія та культура України в контексті європейського розвитку	3	екзамен
ОЗП 1.2	Українська мова професійного спілкування	3	екзамен
ОЗП 1.3	Філософія	3	екзамен
ОЗП 1.4	Іноземна мова	6	залік, екзамен
ОЗП 1.5	Анатомія людини	6	залік, екзамен
ОЗП 1.6	Фізіологія людини, рухової активності та спорту	6	екзамен
ОЗП 1.7	Загальна теорія здоров'я	4	екзамен
ОЗП 1.8	Біомеханіка спорту	4	екзамен
ОЗП 1.9	Біохімія м'язової діяльності	3	екзамен
ОЗП 1.10	Основи медичних знань та безпека життєдіяльності	4	екзамен
ОЗП 1.11	Комп'ютерна техніка та інформаційні технології у фізичному вихованні та спорті	4	екзамен
ОЗП 1.12	Антикорупція та доброчесність	3	залік
II. Цикл професійної підготовки			
ОПП 2.1	Вступ до спеціальності	3	залік
ОПП 2.2	Історія фізичної культури	3	залік
ОПП 2.3	Спортивна педагогіка	4	екзамен
ОПП 2.4	Психологія	4	екзамен
ОПП 2.5	Теорія і методика фізичного виховання	6	залік, екзамен
ОПП 2.6	Теорія спорту	11	залік, екзамен
	Курсова робота	1	Захист курсової роботи
ОПП 2.7	Теорія і методика викладання легкої атлетики	9	залік, екзамен

ОПП 2.8	Теорія і методика викладання спортивних ігор	12	залік, екзамен
ОПП 2.9	Теорія і методика викладання гімнастики	7	залік, екзамен
ОПП 2.10	Теорія і методика викладання плавання	5	залік
ОПП 2.11	Спортивно-педагогічне вдосконалення з видів спорту	6	залік екзамен
ОПП 2.12	Спортивні споруди і обладнання	3	екзамен
ОПП 2.13	Олімпійський та професійний спорт	3	екзамен
ОПП 2.14	Спортивна медицина і долікарська медична допомога	6	екзамен
ОПП 2.15	Рухливі ігри з методикою викладання	3	екзамен
ОПП 2.16	Спортивна метрологія	3	екзамен
ОПП 2.17	Рекреація у фізичній культурі різних груп населення	3	залік
ОПП 2.18	Теорія і технології оздоровчо-рекреаційної рухової активності	4	екзамен
ОПП 2.19	Сучасні фітнес-технології	4	екзамен
ОПП 2.20	Психологія спорту та здорового способу життя	3	екзамен
ОПП 2.21	Адаптивна фізична культура і спорт	4	екзамен
ОПП 2.22	Іноземна мова за професійним спрямуванням	6	залік, екзамен
ОПП 2.23	Навчально-організаційна практика	3	залік
ОПП 2.24	Педагогічна практика	5	залік
ОПП 2.25	Практика за професійним спрямуванням	6	залік
ОПП 2.26	Атестаційний екзамен	1	екзамен
Всього:		177	
Вибіркові компоненти ОПП			
	Базова загальновійськова підготовка (для здобувачів чоловічої статі – обов’язкова; для здобувачів жіночої статі - вибіркова) / Дисципліни із загальноуніверситетського каталогу	3	Диференційований залік / залік
	Дисципліни із загальноуніверситетського каталогу	9	залік
	Дисципліни із загальнофакультетського каталогу	6	залік
	Дисципліни із кафедрального (фахового) каталогу	45	залік
Загальний обсяг вибірових компонентів:		63	
ЗАГАЛЬНИЙ ОБСЯГ ОСВІТНЬО-ПРОФЕСІЙНОЇ ПРОГРАМИ:		240	

3. Форма атестації здобувачів вищої освіти

Форми атестації здобувачів вищої освіти	Державна атестація здійснюється у формі атестаційного екзамену з Теорії спорту
Вимоги до атестаційного екзамену	Атестація здобувачів першого (бакалаврського) рівня вищої освіти за спеціальністю А7 «Фізична культура і спорт» здійснюється у формі атестаційного екзамену. За результатами успішної атестації видається документ встановленого зразка про присудження ступеня бакалавр із присвоєнням освітньої кваліфікації – бакалавр фізичної культури і спорту. Атестаційний екзамен дозволяє оцінити рівень досягнення результатів навчання, визначених освітньою програмою.

4. Вимоги до наявності системи внутрішнього забезпечення якості вищої освіти

Законодавчою базою формування системи внутрішнього забезпечення якості в ДДТУ виступає Закон України «Про вищу освіту» (розділ 5, стаття 16). За вимогами Закону система внутрішнього забезпечення якості є одним з елементів системи якості вищої освіти. Аналіз процедур та заходів системи внутрішнього забезпечення якості в ДДТУ наведені у таблиці:

Процедури та заходи системи внутрішнього забезпечення якості згідно Закону України «Про вищу освіту»	Оцінка стану формування і застосування відповідних процедур та заходів в ДДТУ
1) визначення принципів та процедур забезпечення якості вищої освіти	У ДДТУ сформовано та діє система внутрішнього забезпечення якості вищої освіти (Положення про систему внутрішнього забезпечення якості вищої освіти у ДДТУ. Розроблені та діють Положення про організацію освітнього процесу ДДТУ, Положення про моніторинг системи внутрішнього забезпечення якості у ДДТУ, Положення про академічну мобільність учасників освітнього процесу ДДТУ, Положення про порядок реалізації здобувачами вищої освіти у ДДТУ права на вільний вибір навчальних дисциплін , Положення про гаранта освітньої програми у ДДТУ, Положення про проектні групи освітньої діяльності, робочі групи освітніх програм та групи забезпечення спеціальності у ДДТУ, Положення про стейкхолдерів освітніх програм ДДТУ тощо.
2) здійснення моніторингу та періодичного перегляду освітніх програм та навчальних планів	В університеті постійно здійснюється перегляд освітніх програм згідно з вимогами стандарту. Розроблено та діє Положення про порядок розробки, затвердження, моніторингу та перегляду освітніх програм у ДДТУ . Затверджено із змінами та доповненням Положення про розробку навчальних планів підготовки здобувачів вищої освіти за освітньо-професійними та освітньо-науковими програмами спеціальностей університету .
3) щорічне оцінювання здобувачів вищої освіти і науково-педагогічних працівників ДДТУ та регулярне оприлюднення результатів таких оцінювань на офіційному веб-сайті ДДТУ, на інформаційних стендах та в будь-який інший спосіб	Впроваджено механізм оцінювання досягнень здобувачів-претендентів на отримання стипендій (Правила призначення академічних стипендій та Правила призначення соціальних стипендій у ДДТУ), Положення про оцінювання науково-педагогічних працівників, Положення про атестацію наукових працівників ДДТУ, Порядок проведення конкурсного відбору при заміщенні вакантних посад науково-педагогічних працівників ДДТУ та укладання з ними трудових угод (контрактів). Результати оцінки та рейтингування оприлюднюються на веб-сайті ДДТУ.

<p>4) забезпечення підвищення кваліфікації педагогічних наукових і науково-педагогічних працівників</p>	<p>Відбувається на регулярній основі не рідше одного разу на 5 років заочною, дистанційною, дуальною формою та на робочому місці відповідно до Положення про підвищення кваліфікації та стажування педагогічних та науково-педагогічних працівників у ДДТУ.</p> <p>Ведеться робота над посиленням практичної складової підвищення кваліфікації НПП кафедр шляхом проходження стажування на підприємствах, установах, організаціях, участі у міжнародних проектах, грантових програмах, дистанційного навчання за сертифікованими програмами, тренінгах, вебінарах, майстер-класах у режимі відеоконференцій.</p>
<p>5) забезпечення наявності необхідних ресурсів для організації освітнього процесу, у т.ч. самостійної роботи здобувачів, за кожною ОПП</p>	<p>Забезпечено необхідними ресурсами (матеріальна база, навчально-методичне та інформаційне забезпечення, освітній контент інформаційного порталу веб-сайту ДДТУ http://www.dstu.dp.ua/Portal/WWW/).</p> <p>Реалізуються заходи щодо вдосконалення організації самостійної роботи здобувачів відповідно до Положення про організації самостійної роботи здобувачів вищої освіти у ДДТУ, в т.ч. через постійний моніторинг, актуалізацію курсів дисциплін, активізацію використання освітнього контенту здобувачами як очної, так і заочної форм навчання.</p>
<p>6) забезпечення наявності інформаційних систем для ефективного управління освітнім процесом</p>	<p>Використовуються автоматизовані інформаційні системи: інформаційний портал ДДТУ, «Абітурієнт», «Відділ кадрів студентський», «Деканат», «Навантаження», «Відділ кадрів», «Контракт», «Кошторис», «Зарплата», «Баланс» та інші. Функціонує та постійно удосконалюється інформаційна система дистанційного взаємообміну студент-викладач.</p>
<p>7) забезпечення публічності інформації про освітні програми, ступені вищої освіти та кваліфікації</p>	<p>Оприлюднення інформації про освітні програми, ступені вищої освіти та кваліфікації здійснюється відповідно до Положення про забезпечення доступу до публічної інформації у ДДТУ у засобах масової інформації, у т.ч. газеті університету «Вогонь Прометей», на офіційному веб-сайті ДДТУ, інформаційних стендах університету або в інший спосіб</p>
<p>8) забезпечення дотримання академічної доброчесності працівниками ЗВО та здобувачами, у т.ч. створення і забезпечення функціонування ефективної системи запобігання та виявлення академічного плагіату</p>	<p>Дотримання академічної доброчесності здійснюється відповідно до Положення про академічну доброчесність у ДДТУ, Положення про порядок забезпечення дотримання академічної доброчесності науковими, науково-педагогічними працівниками та здобувачами вищої освіти у ДДТУ, Положення про групу сприяння академічній доброчесності у ДДТУ, Положення про систему запобігання та виявлення академічного плагіату у ДДТУ, Положення про порядок та умови розгляду звернень та скарг здобувачів вищої освіти ДДТУ, Положення про політику попередження і боротьби із сексуальними домаганнями та дискримінацією в ДДТУ, Положення щодо запобігання та протидію булінгу (цькування) у ДДТУ.</p> <p>Розроблено Кодекс академічної доброчесності ДДТУ, Етичний кодекс здобувачів вищої освіти та науково-педагогічних працівників ДДТУ, Кодекс корпоративної культури ДДТУ, Методичні рекомендації ДДТУ щодо підтримки принципів академічної доброчесності. Для запобігання та виявлення академічного плагіату в роботах здобувачів, наукових та науково-методичних роботах використовується програмно-обчислювальний комплекс StrikePlagiarism.</p>

9) інші процедури та заходи	Створено Громадську організацію "Асоціація випускників Дніпровського державного технічного університету", яка зареєстрована в Єдиному реєстрі під № 1469450.
-----------------------------	--

5. Структурно-логічна схема

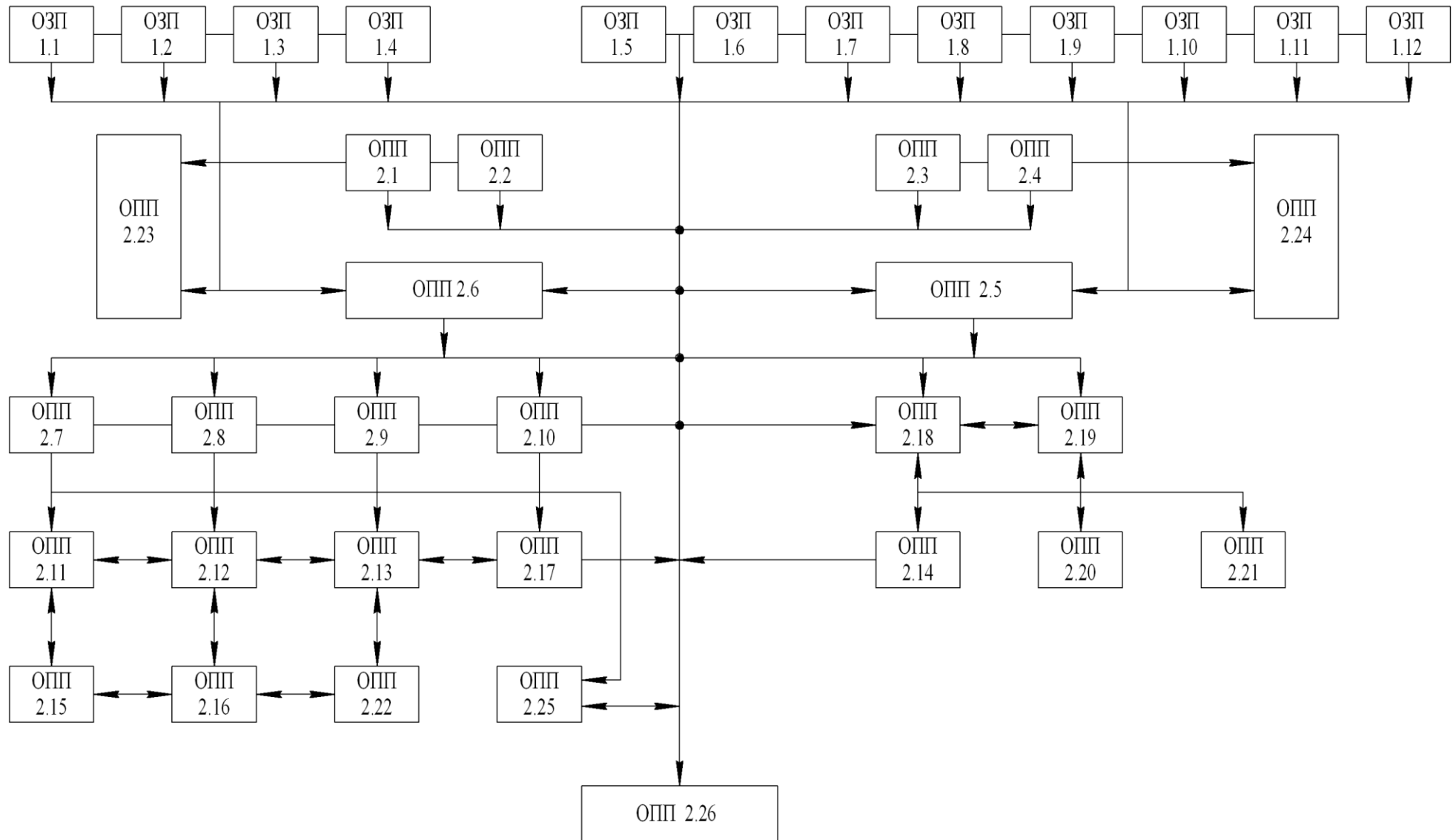

6. Матриця відповідності програмних компетентностей компонентам освітньої програми

	ОЗП 1.1	ОЗП 1.2	ОЗП 1.3	ОЗП 1.4	ОЗП 1.5	ОЗП 1.6	ОЗП 1.7	ОЗП 1.8	ОЗП 1.9	ОЗП 1.10	ОЗП 1.11	ОЗП 1.12	ОПП 2.1	ОПП 2.2	ОПП 2.3	ОПП 2.4	ОПП 2.5	ОПП 2.6	ОПП 2.7	ОПП 2.8	ОПП 2.9	ОПП 2.10	ОПП 2.11	ОПП 2.12	ОПП 2.13	ОПП 2.14
ЗК 1		*		*		*	*	*	*	*	*	*		*	*	*	*	*	*		*	*	*	*	*	
ЗК 2	*		*																						*	
ЗК 3	*	*	*				*			*		*	*	*									*			
ЗК 4					*	*	*			*					*					*	*	*		*		
ЗК 5																										
ЗК 6		*													*			*								
ЗК 7				*																						
ЗК 8										*			*													
ЗК 9					*										*	*		*	*		*			*		*
ЗК 10																*										
ЗК 11												*														
ЗК 12		*		*				*			*					*	*			*			*		*	*
ЗК 13												*													*	
ФК 1												*	*	*	*		*		*				*	*		
ФК 2																		*	*	*	*	*	*			
ФК 3										*													*			
ФК 4							*																			
ФК 5							*		*														*			
ФК 6													*	*												
ФК 7					*	*		*	*	*						*							*			*
ФК 8					*			*														*				
ФК 9						*																				*
ФК 10													*				*			*			*			
ФК 11															*	*		*		*						
ФК 12													*					*	*	*	*	*		*		
ФК 13											*														*	
ФК 14	*		*	*		*						*	*		*					*	*	*		*	*	
ФК 15							*																		*	
ФК 16																							*		*	

	ОПП 2.15	ОПП 2.16	ОПП 2.17	ОПП 2.18	ОПП 2.19	ОПП 2.20	ОПП 2.21	ОПП 2.22	ОПП 2.23	ОПП 2.24	ОПП 2.25	ОПП 2.26
ПРН 1									*	*		*
ПРН 2								*				*
ПРН 3		*										*
ПРН 4			*					*				*
ПРН 5												
ПРН 6		*										*
ПРН 7	*			*		*	*				*	*
ПРН 8	*								*	*	*	*
ПРН 9			*	*	*		*					*
ПРН 10						*					*	*
ПРН 11							*					*
ПРН 12			*						*	*		*
ПРН 13			*	*	*							*
ПРН 14			*		*				*	*	*	*
ПРН 15			*						*	*		*
ПРН 16												*
ПРН 17									*	*		*
ПРН 18			*		*	*						*
ПРН 19												*
ПРН 20												*
ПРН 21		*										*
ПРН 22												
ПРН 23									*	*		*
ПРН 24				*			*					*